

AMBALAJ PENTRU CEAI – CONTRIBUȚII CONSTRUCTIVE ȘI ESTETICE ÎN CONTEXTUL PROMOVĂRII PRODUSELOR NATURALE AUTOHTONE

**Diana MUSTEAȚĂ^{1*},
Anastasia DANILOV²**

¹Universitatea Tehnică a Republicii Moldova, Facultatea Textile și Poligrafie, Departamentul Design și Tehnologii Poligrafice, grupa DTP-191, or. Chișinău, Republica Moldova

*Autorul corespondent: Musteață, Diana, musteatadiana679@gmail.com

Rezumat: *Lucrarea de față abordează din punct de vedere constructiv și estetic ambalajul pentru ceai. S-a propus o analiză a diversității existente pe piața Republica Moldova în vederea stabilirii și propunerii unei noi abordări a ambalajului pentru ceai, care va promova produsele naturale autohtone, făcându-se referință la o construcție multifuncțională a ambalajelor și designului atractiv.*

Cuvinte cheie: *ambalaj, produs autohton, multifuncționalitate, aspecte constructive, design.*

Introducere

Ne-am propus să analizăm diverse ambalaje de ceai de pe piața Republicii Moldova din punct de vedere atât a aspectului constructiv, estetic, cât și cel multifuncțional.

În vederea scopului propus a fost realizat un studiu de caz care a presupus cercetarea ambalajelor direct, în rețelele de magazine, precum: Fourchet, Nr.1, Linella, Coffee Party. În același timp au fost create concepte proprii ale ambalajelor pentru produse naturale autohtone. Aceste concepte vor aborda în mare parte aspectul constructiv cât și multifuncțional. De asemenea este importantă promovarea tradițiilor în deosebi a plantelor regăsite în toată țara. Ambalajul este un material din hârtie, carton, masă plastică, în care se împachetează ceva pentru a fi păstrat sau transportat [1].

Inițial vom menționa unele aspecte importante ce vizează terminologia specifică stabilită de către standardele în domeniu. În context, conform Departamentului „Moldova – Standard” Chișinău, a fost introdus standardul SM 190: 1999 cu privire la: Condiții de marcarea a ambalajelor de desfacere, punctul 3. Terminologie, include următoarele subpuncte [2]:

3.1.2. Marcarea recipientelor de desfacere - prezentarea grafică, text și semne convenționale aplicate pe etichetă sau pe suprafața ambalajelor de desfacere ce informează despre producător, cantitatea și calitatea produsului.

3.1.4. Marca de produs - constituie semn pentru a deosebi produsele unor persoane fizice sau juridice de produsele altor persoane fizice sau juridice.

3.1.5. Data de fabricație - data stabilită de producător, ce fixează începutul corespunderii produsului alimentar condițiilor stabilite în documentul normativ de produs.

3.1.6. Termen de valabilitate - interval de timp pe durata căruia produsul poate fi consumat și în care acesta trebuie să-și mențină caracteristicile calitative prescrise, dacă au fost respectate condițiile de transport și depozitare.

Studiul particularităților ambalajelor de ceai existente

Fiind preocupate de ambalajele de ceai de pe piața Republicii Moldova s-a reușit identificarea unei game largi a acestui produs. Cele mai frecvente mărci de ceai întâlnite, în cazul cercetării efectuate au fost cele specifice mărcilor „CURTIS” și „RICHARD” (figura 1). S-au stabilit deci câteva observații cu privire la ambalajele analizate (tabelul 1).



Figura 1. Exemple de ambalaje regăsite în rețelele de magazine din țară
 a) CURTIS b) RICHARD

Tabelul 1

Analiza caracteristicilor ambalajelor de ceai existente

Nr.	Caracteristici	Diversitate
1	Formă	Octogon, cilindru, inimă, matrioșcă, cub, triunghi, plic, sferă, cană, evantai, pentagon, lădiță, săculeț.
2	Materiale utilizate	Carton, plastic, hârtie, metal.
3	Tematică	Anotimpuri, lumea mondenă, rustic, sărbători, copilărie, ecologie, natură, tradiționalism.
4	Cromatică	Culori atractive: roșu, albastru, galben. Cea mai des întâlnită culoare este cea verde. Mai rar, culorile: negru, bej.
5	Multifuncționalitate	Cele metalice și din carton sunt multifuncționale. Cele din hârtie și polietilenă nu prezintă multifuncționalitate.
6	Complexitate	Pot fi întâlnite ambalaje complexe, realizate din câteva tipuri de materiale, ca: carton-metal, carton-polietilenă, metal-polietilenă, carton gofrat-carton pliabil.

Părțile forte ale ambalajelor studiate: modelele constructive ale ambalajelor sunt atractive la fel ca și designul grafic al acestora. Prima ce ne atrage atenția sunt culorile bine accentuate datorită unui contrast bogat, iar datorită formelor neobișnuite ca: matrioșca, cilindru, inimă, octogon, cutiile par mai solide, fiind astfel ambalaje cu ceai de tip suvenir.

Părțile slabe ale ambalajelor studiate: doar în figura 1b) și c) putem observa simplitatea dar în același timp redarea informativă a conținutului în mod concret. În celelalte ambalaje se observă un stil al ambalajului destinat nu doar pentru ceai ci și alt produs, ceea ce duce în eroare cumpărătorul. Ca element dăunător am observat metalul pe care îl folosesc ca idee producătorii în executarea ambalajelor, negândându-se la mediul înconjurător.

Concepte constructive/multifuncționale propuse

Întrucât turiștii tot mai des pot fi întâlniți pe teritoriul țării, având interes față de produsele specifice și locurile pitorești, acest fapt ne-a dat un imbold de a înainta și promova ideea că Moldova nu e doar un „simbol al strugurelui” ci și al plantelor naturale autohtone. Ideea care a stat la baza soluționării constructive/multifuncționale propuse a fost promovarea și accentuarea plantelor specifice țării noastre, pe motivele și culorile tradiționale. Modelele concepute de ambalaj pentru ceai (figurile 2, 3, 4) vor avea beneficii funcționale, cum ar fi: protejarea produsului, folosirea acestuia în mod ușor (deschidere/închidere), depozitarea ușoară, reutilizarea în scopuri personale și reciclarea.

De ce anume un astfel de ambalaj?

Deoarece îmbunătățirile funcționale și designul creativ cresc valoarea produsului vândut. Un design de ambalaj cu tentă națională se va remarca prin eleganță, originalitate și irepetabilitate, iar actualitatea va dura mulți ani.

În context, sunt propuse trei concepte de ambalaj pentru ceai, considerându-se aspectele constructive de multifuncționalitate și aspectele estetice de promovare a culturii tradiționale și a plantelor autohtone.

1. Primul concept propus (figura 2)

În interiorul fiecărei cutii, în dependență de gustul pe care îl va conține, ceaiul având o formă pătrată în urma presării, va fi împachetat în ambalaj de calc, pe suprafața căruia se va tipări informația despre conținutul produsului. De asemenea părțile din interiorul întregii cutii, vor fi retractabile, deci se vor deschide în sus.

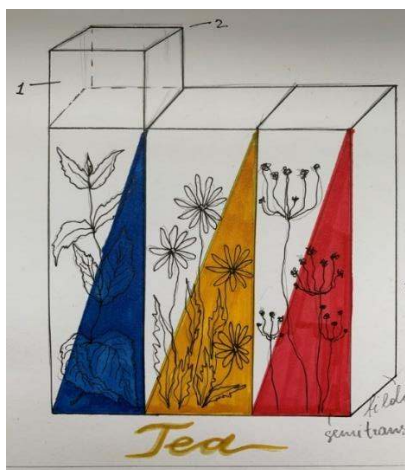

(culorile vor prezenta drapelul Republica Moldova- ele vor fi semi-transparente)



(elementele ce prezintă produsul - ceaiul de plante)

Figura 2. Primul concept propus în calitate de ambalaj pentru ceai

2. Al doilea concept propus (figura 3)

Partea din mijloc va fi destinată depozitării unor alimente precum: mierea, biscuiții, ciocolatele, zahăr sau oricare alt produs potrivit pentru a servi un ceai. Elementele grafice vor fi asemenea ambalajului anterior, reprezentând plantele specifice țării noastre.

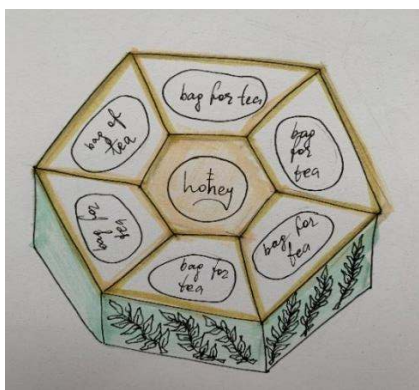

(culori pastelate de verde și fildeș care reprezintă natura și simplitatea)



(ca împachetare utilă a ceaiului, vor servi fie saci din material ecologic pentru frunze de ceai fie pliculețe de ceai)

Figura 3. Al doilea concept propus în calitate de ambalaj pentru ceai

3. Al treilea concept propus (figura 4)

Acest concept este proiectat astfel încât să aibă trei zone separate: două pentru pliculețele de ceai și una pentru biscuiți sau bomboane. Ambalajul este gândit, din punct de vedere constructiv, astfel încât să fie reutilizat cu ușurință. Grafica este una simplă, expresivă, compatibilă cu produsul reprezentat (prin utilizarea unei imagini reprezentative) punând în

valoare elemente precum: denumirea produsului, modalități de utilizare, logotipul producătorului. Deci, constituie o bună armonie între ceea ce prezintă și ceea ce conține.

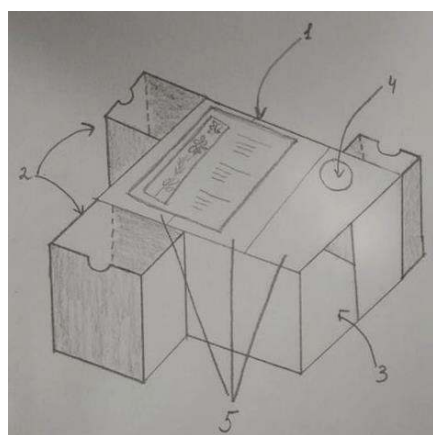

- 1 – caseta informativă;
- 2 – zona destinată pachetelelor de ceai;
- 3 – zonă pentru biscuiți sau miere;
- 4 – logotip;
- 5 – trei zone delimitate pentru trei culori ale drapelului (roșu, galben și albastru)



Figura 4. Al treilea concept propus în calitate de ambalaj pentru ceai

Aspectul forte a celor trei concepte propuse este faptul că: ambalajele sunt constituite din câteva despărțituri; pe lângă pliculețele cu ceai mai regăsim zone de depozitare a biscuiților/bomboanelor/mierii; cutiile sunt realizate din material ecologic/reciclabil – carton pliabil; ambalajul poate fi reutilizat de către deținătorul acestuia pentru a depozita diferite obiecte sau altceva după dorință.

Concluzii

Analiza efectuată cu privire la diversitatea constructivă și estetică a ambalajului pentru ceai nu a fost una întâmplătoare, dar de a identifica noi concepte ce au drept scop promovarea produselor autohtone. Acest scop a fost atins prin efectuarea unui studiu al pieței, care a permis determinarea tipurilor constructive specifice pieței de ambalaj pentru ceai și, desigur, a favorizat generarea de noi soluții materializate în cele două concepte prezentate în lucrare. În acest context s-a pus accent pe forme complexe care ar putea îngloba în sine diferite ierburi pentru ceai și alte produse alimentare (fursecuri, miere) într-un singur ambalaj suvenir și totodată multifuncțional. Anume multifuncționalitatea a stat la baza dezvoltării de noi idei constructive, întrucât s-a dorit să se pună în valoare tendințele cu privire la ocrotirea mediului înconjurător. Or, ambalajul care poate fi reutilizat micșorează impactul negativ asupra ambientului. Când privește soluționarea estetică propusă, s-a mizat pe simbolistica culturii tradiționale, fiindcă totuși sunt promovate produse autohtone. Imaginile sunt sugestive, prezentând plante, care ar atrage imediat privirea cumpărătorului și interesul acestuia.

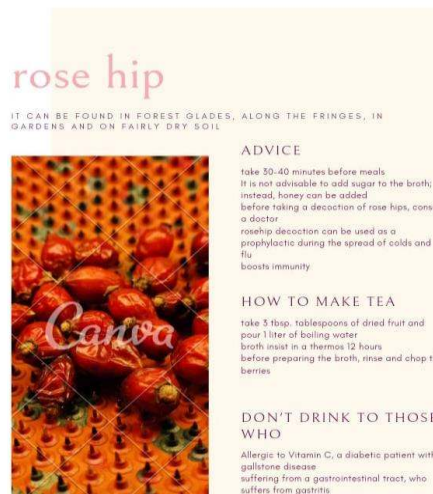
Mulțumiri

Mulțumiri lectorului universitar Lucia Adascalîța, pentru sprijinul acordat, îndemn și susținere în procesul de realizare acestei cercetări. Le mulțumim de asemenea celor de la „Institutul Moldova Standard” din Chișinău pentru posibilitatea de a utiliza resursele din cadrul bibliotecii.

Conducător: Lucia ADASCALIȚA, I.u.

Referințe

1. Ambalaj [on-line]. [accesat 12.02.20] Disponibil: <https://ro.wikipedia.org/wiki/Ambalaj>.
2. Standard SM 190: 1999 „Condiții de marcarea a ambalajelor de desfacere”.